

Вызывная панель

AT-VD 316H BL

Руководство пользователя

Инструкция по установке и эксплуатации

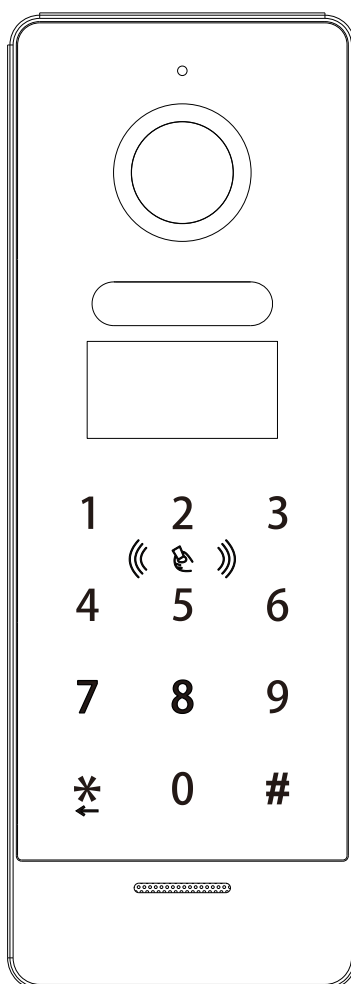

* Спасибо за приобретение нашей продукции.

* Продукция может быть изменена без предварительного уведомления.

* Пожалуйста, внимательно прочитайте инструкцию по эксплуатации (особенно, часть, касающуюся техники безопасности) перед использованием изделия, точно соблюдайте правила эксплуатации изделия.

* Производитель не несет ответственности за любой вред, нанесенный вследствие неправильного использования изделия.

* Руководство предназначено только для справки, в случае несоответствия между руководством и фактическим продуктом преимущественную силу имеет фактический продукт.

Информация о продукте

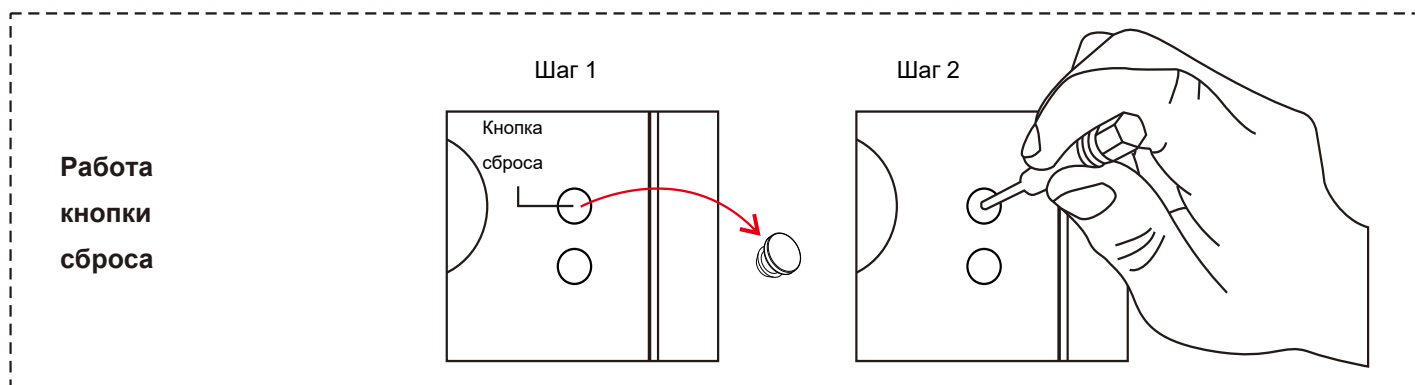
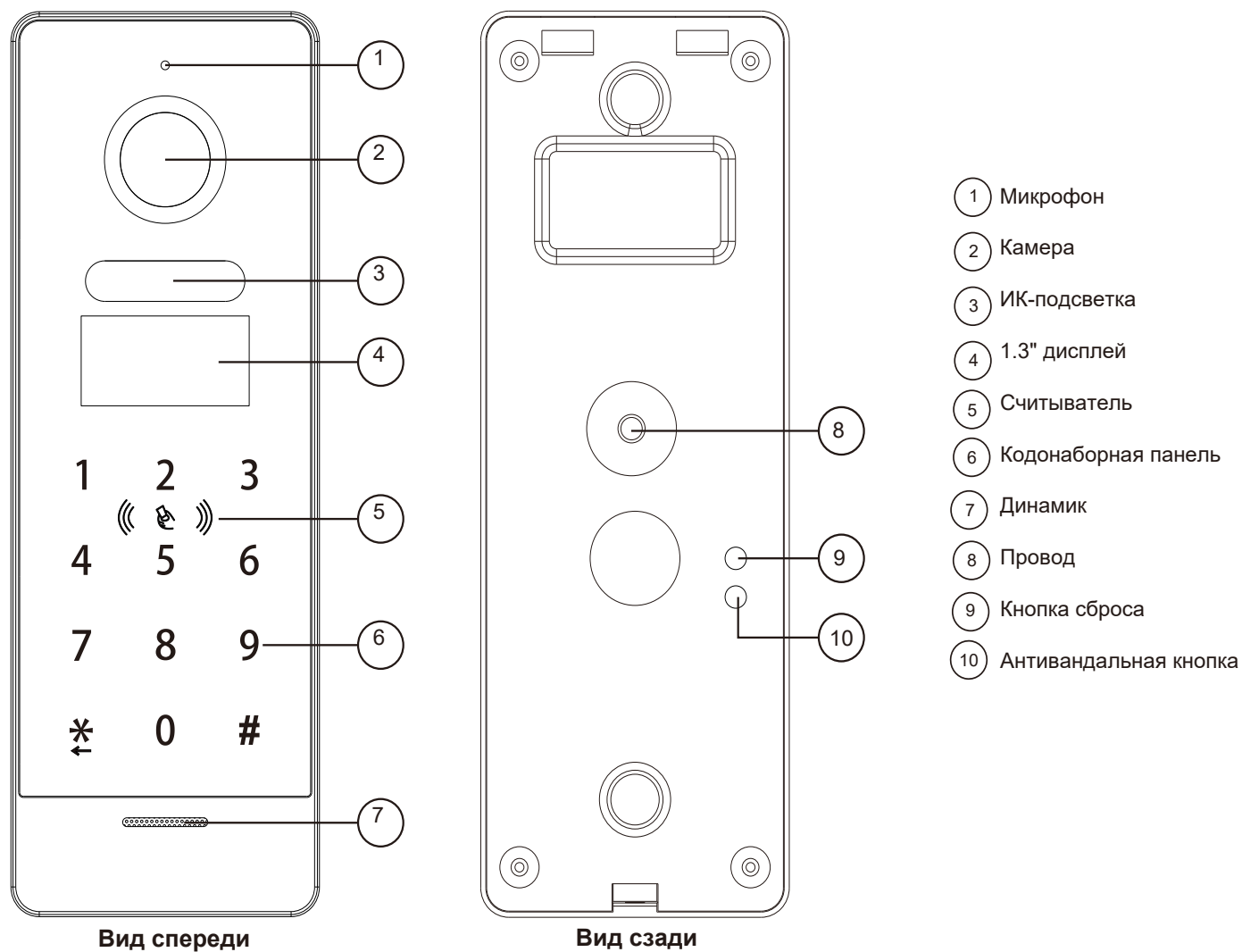

Примечание. Чтобы восстановить заводские настройки, нажмите и удерживайте кнопку RESET, пока не загорится индикатор и не раздастся звуковой сигнал.

Схема подключения

NO подключение

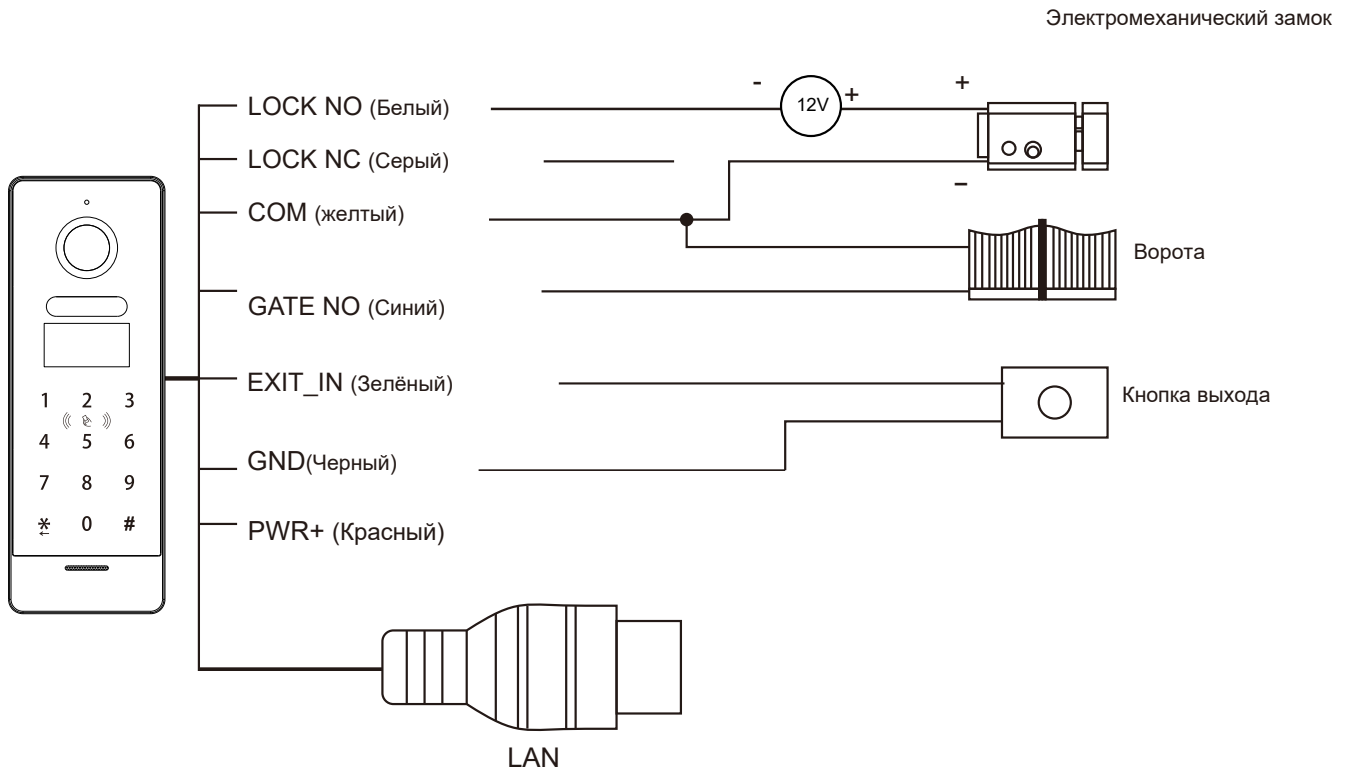

NC подключение



Схема подключения



Схема подключения системы

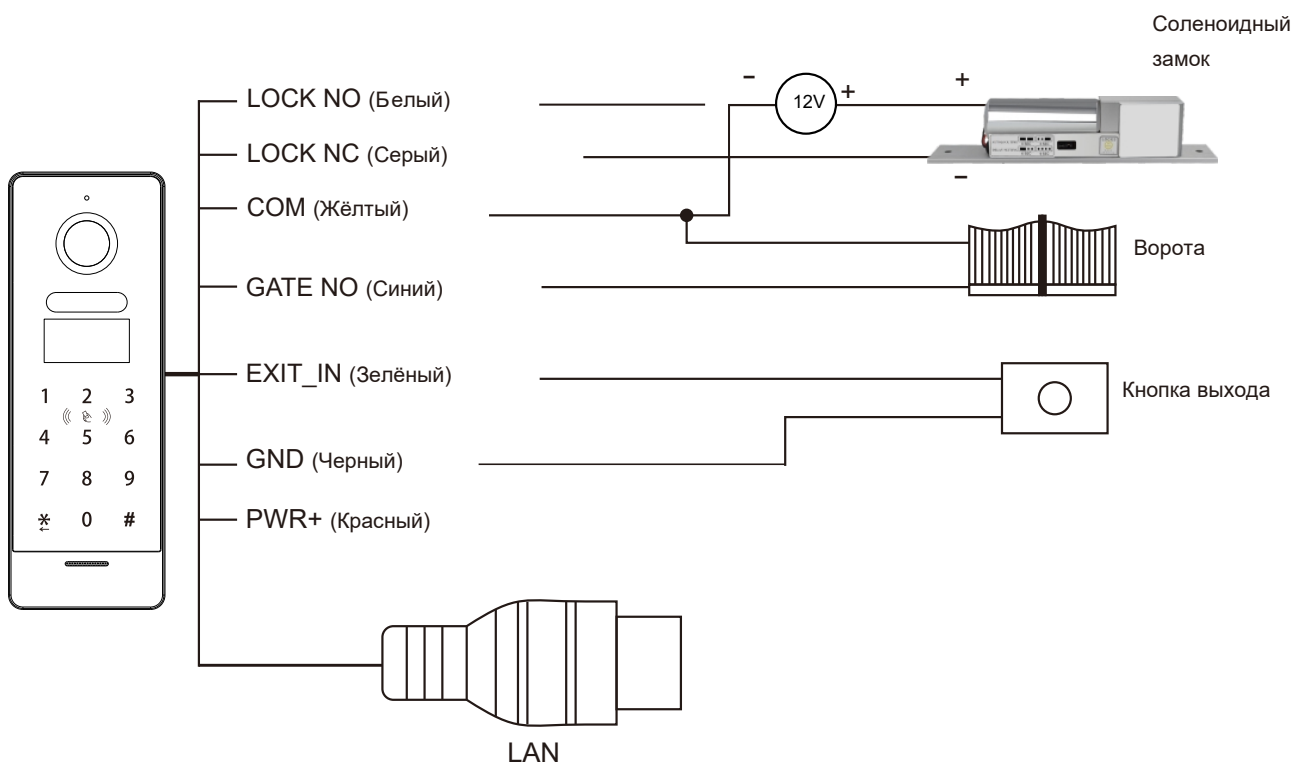

Примечание

1. Войдите в меню настроек монитора и установите в параметрах "АДРЕС УСТРОЙСТВА" значение "1-20" в соответствии с номером Вашей квартиры.
2. Для параметра "НОМЕР КВАРТИРЫ" можно задавать ДВЕ цифры.
3. Использование одного и того же номера квартиры в одной и той же системе запрещено.
4. Приложение SmartLife (TuYa Smart) на мониторе работает только через Wi-Fi.

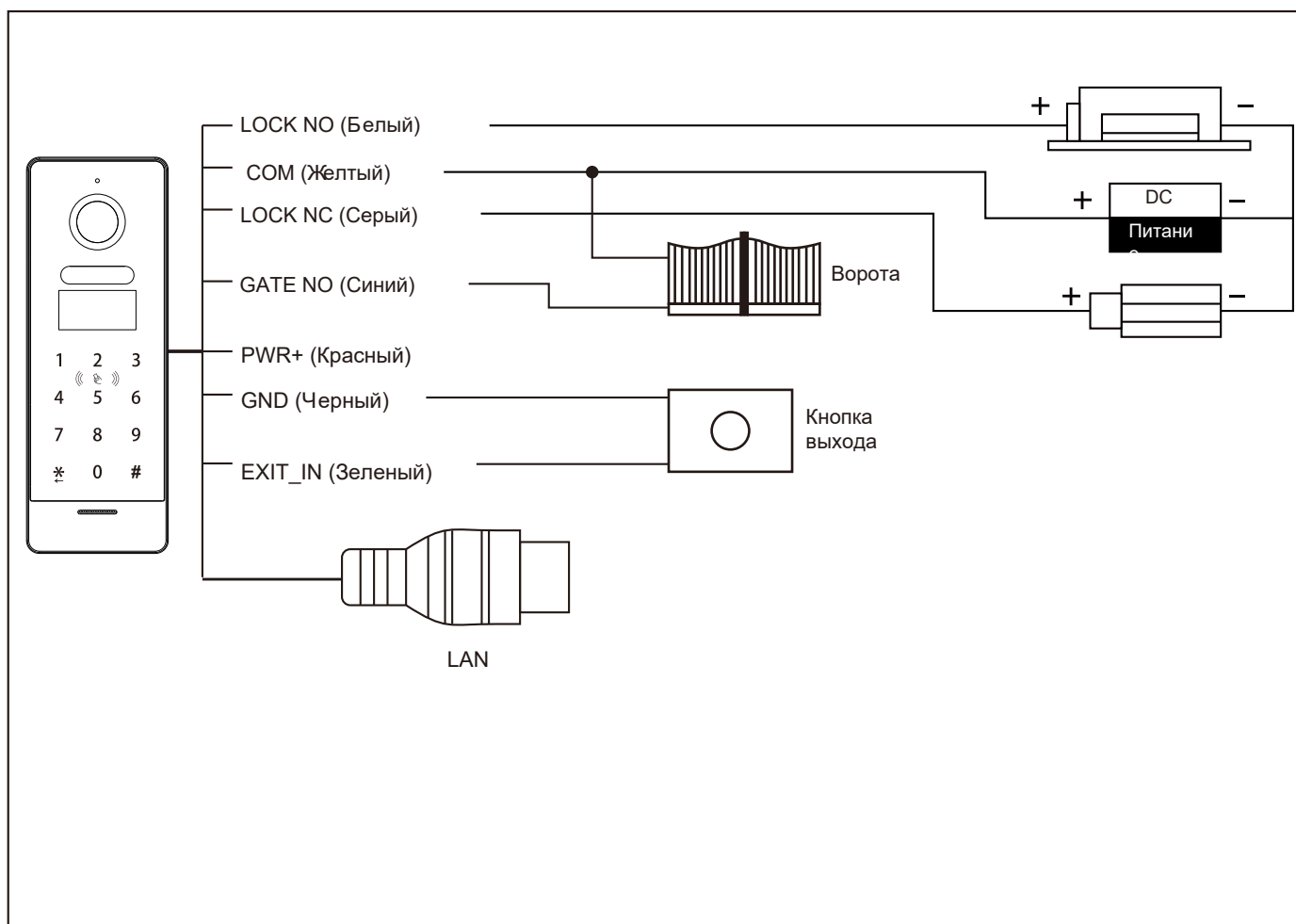
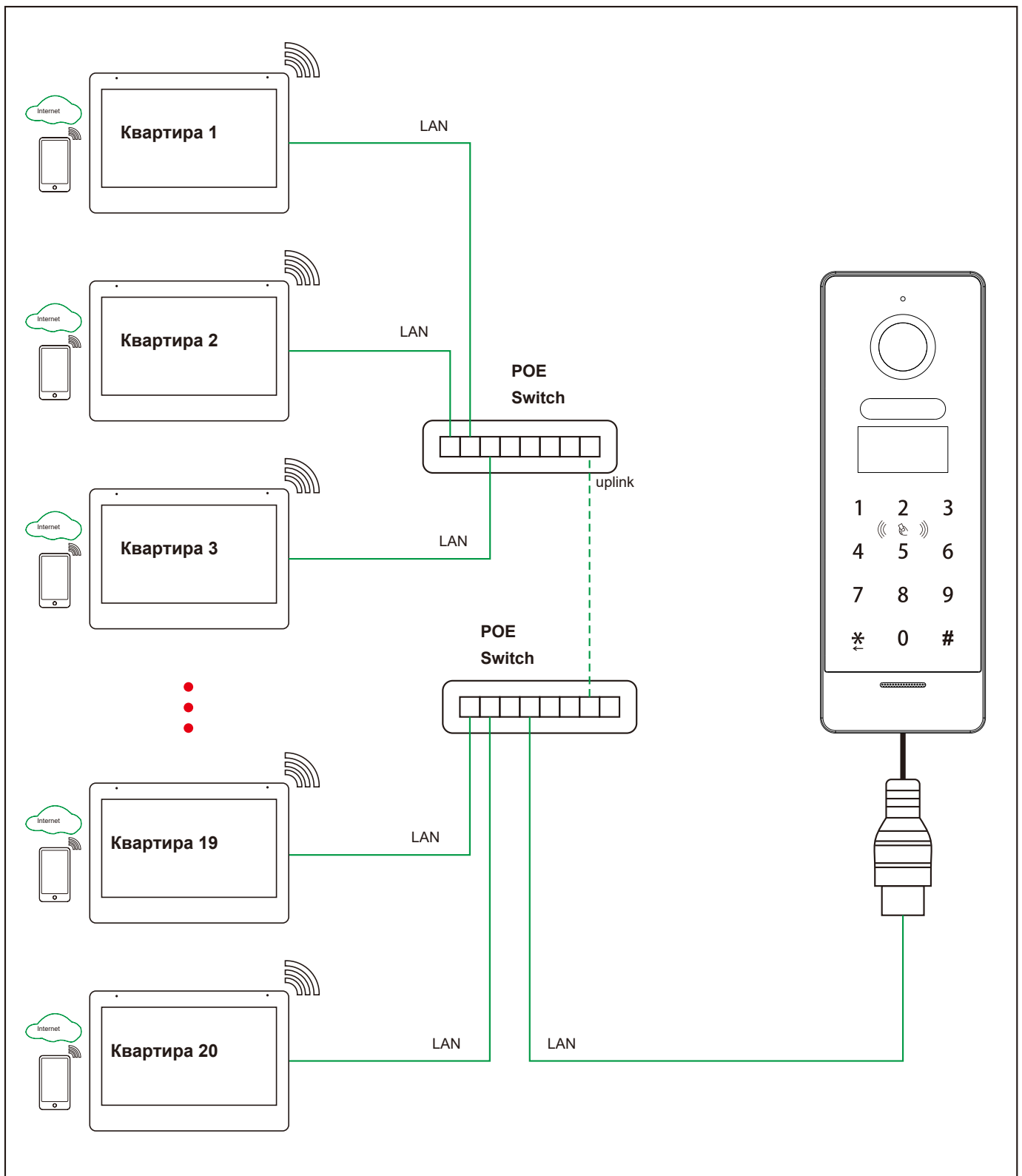
Руководство по работе режимов

Рисунок 1: Введите номер квартиры #, чтобы позвонить абоненту.

Рисунок 2: Введите "#номер квартиры # пароль", чтобы открыть дверь (реле 1).

Рисунок 3: Введите "*номер квартиры # пароль", чтобы открыть ворота (реле 2).

Примечание: Вы можете отменить операцию нажатием *.



Рисунок 1



Рисунок 2



Рисунок 3

Работа с картой

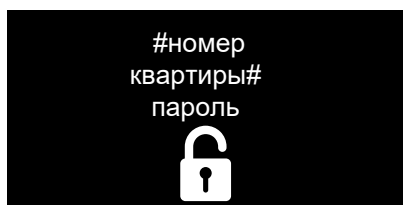
Примечание:

- На кодонаборную панель можно зарегистрировать до 1000 карт пользователей.
- Расстояние считывания карты составляет менее 2 см.
- Чтобы войти в режим настройки, нажмите и удерживайте кнопку «#», пока не появится на экране поле для ввода пароля администратора.

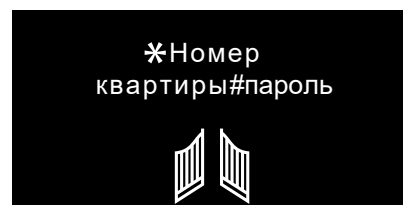
1. Регистрация карты пользователя

- Введите "1 # номер квартиры#" и приложите карту к считывателю. Если вы услышите звуковой сигнал, это означает, что карта зарегистрирована. Нажмите кнопку "*", чтобы завершить регистрацию карты текущего пользователя.
- Для регистрации других пользовательских карточек повторите те же действия. Вызывная панель автоматически выйдет из режима настройки, если в течение 30 секунд не будет ни каких действий.

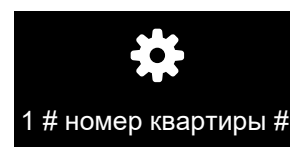
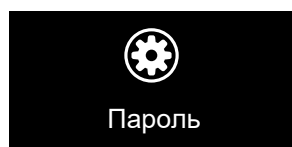

2. Удаление карты пользователя

- Чтобы удалить одну карточку пользователя: введите "2 #" и приложите карту пользователя, чтобы удалить ее. Вы можете продолжать прикладывать карты пользователей, удаляя одну за другой.
- Чтобы удалить все карточки пользователей, зарегистрированных под определенным номером квартиры, введите "2 #номер квартиры#". Повторите этот процесс для удаления других карточек пользователей квартир.
- Нажмите "*", чтобы выйти из меню настроек, удаления карточки пользователя.
- Вызывная панель автоматически выйдет из режима настройки, если в течение 30 секунд не будет ни каких действий.

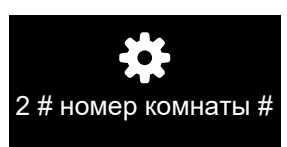
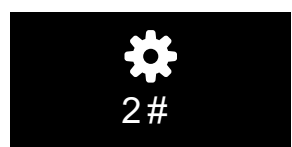

3. Удаление всех карточек пользователей

- Введите "3 # пароль администратора #", чтобы удалить все карточки пользователя.
 - Нажмите кнопку "СБРОС" на задней панели вызывной панели, чтобы удалить все карточки пользователя.
- Пожалуйста, обратите внимание, что это также вернет пароль и настройки по умолчанию.

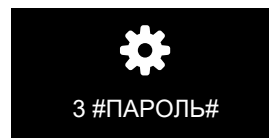

Установка пароля администратора

1. Установите пароль администратора

Пароль настроек по умолчанию равен 0000 и состоит из 4 цифр. Например, если вы хотите установить "8888" в качестве пароля администратора, выполните следующие действия:

- Нажмите и удерживайте кнопку "# " до тех пор, пока она не появится , затем введите "0000", чтобы перейти в режим настройки.
- Дважды последовательно введите "*8888 #", и пароль настройки "8888" будет успешно изменен. Пожалуйста, смотрите рисунок ниже для получения более подробной информации.

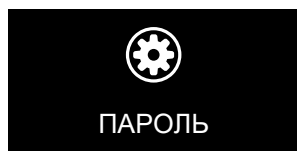

Установка пароля открытия двери

Пожалуйста, выполните следующие действия, чтобы установить или изменить пароль открытия двери.

- Нажмите # и удерживайте кнопку  до тех пор, пока не появится надпись "Введите пароль настройки", чтобы перейти в режим настройки.
- Введите "4 # номер пользователя # пароль #". Новый пароль требуется ввести один раз, и он автоматически заменит старый. После успешного изменения пароля раздастся звуковой сигнал.
- Код открытия двери по умолчанию для комнаты номер "0" равен "1234". Например, установите пароль разблокировки равным "6666".

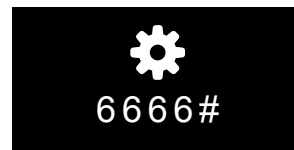
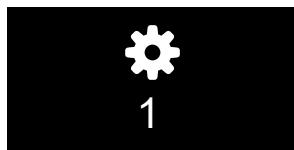
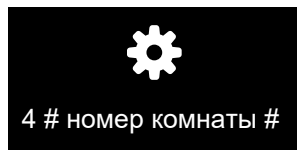



Примечание: Пароль должен содержать 4 цифры.

Функции открытия

Открытие паролем

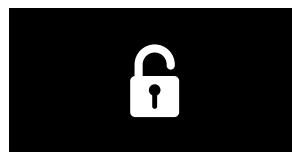
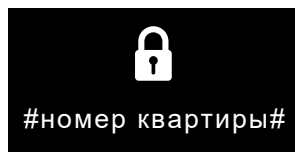
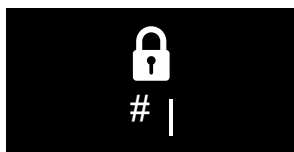
Нажмите "# Номер квартиры #", чтобы войти в  " меню разблокировки", затем введите соответствующий пароль, чтобы открыть дверь. Пожалуйста, обратите внимание на рисунок ниже.



Выберите "* Номер комнаты #", чтобы войти в  " меню разблокировки, затем введите соответствующий пароль для открытия ворот. Пожалуйста, смотрите рисунок ниже.

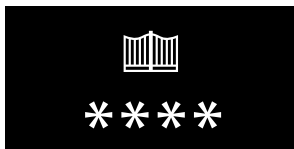

Открытие при помощи карты RFID

Разблокировка двери: В режиме ожидания проведите картой по считывателю вызывной панели. Загорится световой индикатор разблокировки, раздастся звуковой сигнал, на дисплее высветится , и дверь разблокирована. Пожалуйста, смотрите на картинку справа.

Разблокировка ворот: В режиме ожидания нажмите "*" и проведите картой по считывателю вызывной панели. Загорится световой индикатор разблокировки, раздастся звуковой сигнал, на дисплее высветится , и ворота разблокированы. Пожалуйста, смотрите на картинку справа.

Примечание:

Время разблокирования двери по умолчанию составляет 5 секунд, а ворот - 0,2 секунды.

Удаление пользователя с вызывной панели.

Нажмите и удерживайте кнопку “#”, пока не появится сообщение  о вводе пароля для входа в режим настройки, и введите “3 # номер квартиры #”, чтобы удалить пользователя.

Удаление всех пользователей с вызывной панели

Длительное нажатие кнопки сброса приведет к удалению всех пользователей и восстановлению заводских настроек.

Примечание: После удаления пользователя, пароль разблокировки / карта пользователя будут удалены одновременно.

КОД	Функция	Операция
1	Регистрация карточки пользователя	Введите “ 1 # номер квартиры # приложить карту ” чтобы зарегистрировать карточку пользователя.
2	Удаление карточки одного пользователя	Введите “ 2 # приложите карту пользователя”.
2	Удаление всех карточек с определенным номером пользователя	Введите “ 2 # номер пользователя # ”.
3	Удаление всех пользователей	Введите “ 3 # пароль администратора # ”.
4	Регистрация/ изменение пароля	Введите “ 4 # номер пользователя # пароль # ”.
5	Удаление пользователя	Введите “ 5 # Номер пользователя # ”.
* ←	Выйти / Отменить	Нажмите “* ” чтобы выйти из текущего режима регистрации или работы.

Схема установки

1. Пожалуйста, выберите наиболее подходящее положение вызывной панели, избегайте попадания прямых солнечных лучей на камеру, теней, дождя.
2. Определите высоту установки вызывной панели: рекомендуется, чтобы она составляла не менее 1,5 ~ 1,6 метра.

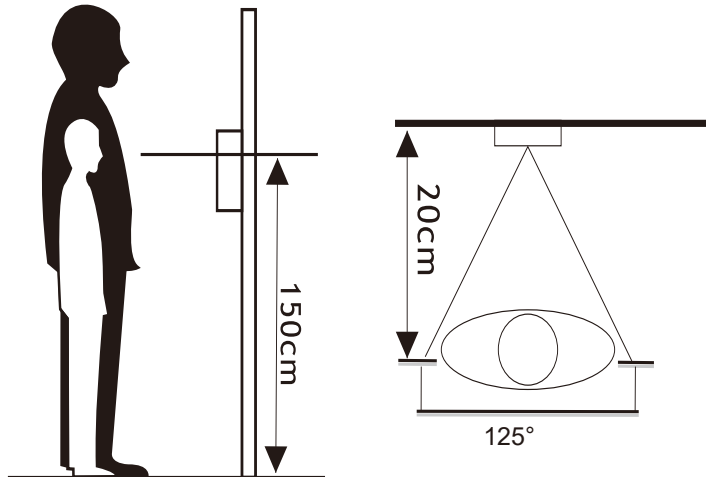

1. Разметьте и просверлите в стене отверстие на подходящей высоте.
2. Снимите кронштейн с вызывной панели.
3. Закрепите кронштейн на стене с помощью винтов и дюбелей.
4. Пропустите кабели через стену и кронштейн. для подключения к разъему дверного звонка.
5. Установите вызывную панель на кронштейн и закрепите ее винтом снизу.

Примечание: Нанесите силикон на зазоры между устройством и стеной. Рекомендуется использовать жидкий силикат натрия.

Установка

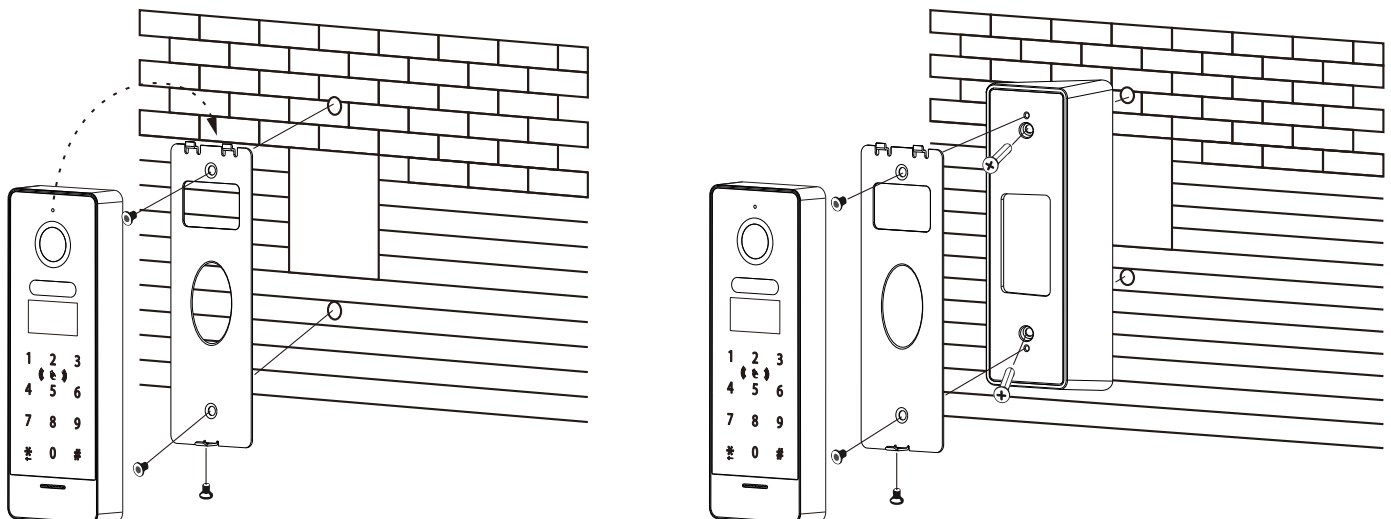

Характеристики

квартир	20 абонентов
Операционная система	Linux
Разрешение экрана	64x128
Экран	экран с диагональю 1,3 дюйма
Угол обзора	H:125°, V:72°
Стандарт сжатия видео	H.265 (default), H.264
Подавление шум	Трехмерное шумоподавление
Ночной режим	ИК подсветка
Разрешение видео	Основной поток: 1920x1080р, 720р, Доп.поток: 640x360
Аудио	Полный дуплекс
Сетевое подключение	10M / 100M, POE
Сетевые протоколы	TCP/IP, RTSP
Выход управления воротами	NO (MAX AC/DC30V 4A)
Выход управления замком	NO/NC (MAX AC/DC30V 4A)
Антивандальный датчик	Support
RFID	125KHZ/Em marine/Поддерживает ISO/IEC 18000-2 тип A
	Количество поддерживаемых карт: 1000
	Расстояние считывания карты: ≤2cm
Степень защиты	IK07; IP66
Источник питания	POE IEEE 802.3af / DC15V, 0.8A
Табочная температура	-30°C to +60°C (-22°F to +140°F)
Рабочая влажность	10%RH – 90%RH (без конденсата)
Размер	154x55x21mm

Комплектация



Панель



Краткое руководство

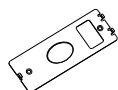

Настенный кронштейн

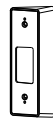

Угловой кронштейн



2xDюбель



2xM3.5x30 Крепежные винты



2xKM3x5 Винт



KM3x5 винт под шестигранник



Шестигранник



3xRFID Брелок



Герметичный штекер RJ45

Сведения о сертификации

Изделие соответствует требованиям технических регламентов Таможенного союза ТР ТС 020/2011 и ТР ТС 004/2011

Правила хранения и транспортировки

Хранение изделия в потребительской таре должно соответствовать условиям хранения 1 по ГОСТ. В помещениях для хранения изделия не должно быть паров кислот, щёлочи, агрессивных газов и других вредных примесей, вызывающих коррозию. Устройства в транспортной таре перевозятся любым видом крытых транспортных средств (в железнодорожных вагонах, закрытых автомашинах, трюмах и отсеках судов, герметизированных отапливаемых отсеках самолетов и т.д.) в соответствии с требованиями действующих нормативных документов.

Утилизация

Изделие утилизировать как бытовую технику без принятия специальных мер защиты окружающей среды.

Техническое обслуживание

Техническое обслуживание изделия должно проводиться не реже одного раза в год электромонтерами, имеющими группу по электробезопасности не ниже 3.

Ежегодные работы по техническому обслуживанию включают:

- а) проверку работоспособности изделия, согласно инструкции по монтажу;
- б) проверку целостности корпуса изделия, надёжности креплений, контактных соединений;
- в) очистку корпуса изделия от пыли и грязи.

Гарантийные обязательства и техническая поддержка

Изготовитель гарантирует соответствие изделия требованиям эксплуатационной документации при соблюдении потребителем правил транспортирования, хранения, монтажа и эксплуатации. Средний срок службы изделия – не менее 5 лет.

Предприятие-изготовитель гарантирует работу изделия в течение 38 месяцев с момента продажи.

При отсутствии документа, подтверждающего факт приобретения, гарантийный срок исчисляется от даты производства.

Гарантийные обязательства считаются недействительными, если причиной выхода изделия из строя явились: механическое повреждение корпуса; электрический пробой входного/выходного каскада; ошибка при установке.

В случае появления неисправности или некорректной работы изделия свяжитесь с нашей службой техподдержки по телефонам 8(495)-223-01-00, 8(800)7700415 или по электронной почте support@accordsb.ru.

Сервисный отдел компании АккордТек находится по адресу: 127410, г. Москва, Алтуфьевское шоссе, дом 41А, стр. 2, пом.22.

Производитель не гарантирует, что изделие будет работать должным образом с оборудованием других производителей, и не дает гарантий и представлений, подразумеваемых или выраженных, относительно качества, рабочих характеристик, или работоспособности изделия при использовании его для целей, не предусмотренных производителем. Производитель старался сделать этот документ наиболее точным и полным, и, тем не менее, он отказывается от ответственности за любые опечатки или пропуски, которые, возможно, произошли. Информация в любой части данного документа изменяется без предварительного уведомления. Производитель не берет на себя никакой ответственности за любые неточности, которые могут содержаться в этом документе и не берет на себя ответственности и не гарантирует выпуска обновлений или сохранения без изменений, какой-либо информации в настоящем документе, и оставляет за собой право производить изменения в этом документе и/или в изделиях, описанных в данном документе, в любое время без уведомления. При обнаружении ошибок, опечаток или неточностей в данном документе, пожалуйста, сообщите об этом в службу технической поддержки.